



НАЦИОНАЛЬНАЯ РОССИЙСКАЯ МОТОЦИКЛЕТНАЯ ФЕДЕРАЦИЯ

ЭНДУРО

ПРАВИЛА СОРЕВНОВАНИЙ

МНОГОДНЕВНЫХ и ОДНОДНЕВНЫХ

Приложение № 4 к Спортивному Кодексу НРМФ
ДАННЫЕ ПРАВИЛА УТВЕРЖДЕНЫ ИСПОЛКОМОМ НРМФ И ВВЕДЕНЫ В ДЕЙСТВИЕ 29 АПРЕЛЯ 2003г



Составители:
Шулик Г.И. - заслуженный тренер РСФСР, МСМК, доцент РГУФКСМиТ;
Гиреев Ю.В. - заслуженный тренер РСФСР, МС СССР

Москва - 2011г.

ЭНДУРО

Оглавление

04	Правила соревнований	5
04.01	Общие положения	5
04.01.1	Эндуро	5
04.01.2	Однодневные мотоциклетные соревнования	5
04.01.3	Дистанция	5
04.01.4	Общее время	6
04.01.5	Закрытый парк	6
04.01.6	Стартовая территория	6
04.01.7	Пункты контроля времени	7
04.01.8	Пункты контроля прохождения дистанции	8
04.01.9	Заправка горюче-смазочными материалами	8
04.01.10	Средние скорости	8
04.01.11	Маршрутные и контрольные карты	9
04.01.12	Перезаявка участника	9
04.01.13	Стартовые номера	9
04.02.	Требования к трассе	9
04.02.1	Дорожные соревнования	9
04.02.2	Тренировки по трассе скоростных соревнований	10
04.03	Порядок движения по трассе	10
04.03.1	Разметка трассы	10
04.03.2	Соблюдение Правил дорожного движения (ПДД)	10
04.03.3	Движение вне трассы	11
04.03.4	Движение вне размеченных участков	11
04.03.5	Прохождение судейских пунктов	11
04.03.6	Сопровождение участника	11
04.04	Дополнительные требования к мотоциклам	11
04.04.01	Маркировка частей мотоцикла	12
04.04.2	Технический осмотр	12
04.04.3	Неисправный глушитель	13
04.04.4	Проверки технической комиссии	13
04.05	Проведение дорожных соревнований	14
04.05.1	Допуск в закрытый парк	14

04.05.2	Помощь механика	14
04.05.3	Получение покрышек	14
04.05.4	Использование инструмента	14
04.05.5	Работы на стартовой территории	14
04.05.6	Старт	15
04.05.7	Отсутствие на старте	15
04.05.8	На пункте контроля времени	15
04.05.9	Начисление штрафных очков	16
04.05.10	Опоздание более 1 часа	17
04.05.11	Предоставление дополнительного времени	17
04.05.12	Аннулирование показателей пункта КВ	17
04.05.13	Отсутствии отметки пунктов КВ, КП	17
04.05.14	Утеря контрольной карты	18
04.05.15	На последнем пункте КВ	18
04.05.16	Участник, сошедший с дистанции	18
04.05.17	Допуск к соревнованиям следующего дня	18
04.05.18	Обозрение результатов	18
04.06	Проведение дополнительных соревнований и испытаний	19
04.06.1	Кросс	19
04.06.2	Ускорение	19
04.06.3	Уровень шума мотоцикла	19
04.7	Заключительный кросс	19
04.07.1	Определение результатов заключительного кросса	21
04.07.2	Участники, не принявшие старт в заключительном кроссе	22
04.07.3	Заключительный технический осмотр	22
04.08	Определение результатов	22
04.08.1	Личный зачёт	22
04.08.2	Командное первенство	22
04.08.3	Зачет в соревнованиях	22
04.09	Заявления и протесты	23
04.09.1	Заявления о разъяснении ежедневных результатов	23
04.09.2	Сроки подачи протестов	23
	Таблица пенализации в эндуро	23

	ПРИЛОЖЕНИЯ	
	Приложение 1. Мотоцикл для эндуро	25
	Приложение 2. Мотоцикл с коляской для эндуро	27
	Приложение 3. Квадроцикл для эндуро	28
	Приложение 4. Знаки направления движения в соревнованиях по эндуро	29

ЭНДУРО

04 ПРАВИЛА СОРЕВНОВАНИЙ

(многодневных и однодневных)

Статья 04.01. Общие положения

04.01.1 Эндуро.

НРМФ проводит соревнования по эндуро в соответствии со Спортивным Кодексом НРМФ. Цель этих соревнований – проверка мастерства спортсменов, которые должны преодолеть установленную дистанцию в определённых условиях, а также проверка надёжности мотоциклов. Соревнования организуются в любое время года, в светлое время суток, при любой погоде

Многодневные мотоциклетные соревнования эндуро проводятся в течение нескольких дней (до 6) на дистанцию в соответствии с требованиями ВСК НРМФ и включают в себя:

- дорожные соревнования, где основным показателем является соблюдение заданных режимов движения;
- дополнительные соревнования или испытания, где основным показателем является достигнутая в определенных условиях скорость движения.

04.01.2. Однодневные мотоциклетные соревнования.

Проводятся по тем же правилам, что и многодневные соревнования эндуро.

04.01.3. Дистанция.

Трасса должна быть проходима в любую погоду на любом мотоцикле категории 1 группы А1, и категории 2 группы G.

Допускается включение в трассу соревнований не более 30% дорог с асфальтовым покрытием.

04.01.4. Общее время.

Продолжительность одного дня соревнований - от шести до семи часов.

Время соревнований для женщин - на 25-50% меньше, чем у мужчин.

04.01.5. Закрытый парк.

Мотоциклы в закрытом парке должны стоять на открытом воздухе и ничем не укрываться. Во время отдыха участников мотоциклы должны находиться под наблюдением судейской коллегии в закрытых парках-стоянках (ЗП), которые организуют в районах:

- ежедневного старта-финиша дорожных соревнований (ЗП № 1);
- старта заключительного скоростного испытания (ЗП № 2).

Если район старта заключительного скоростного испытания совпадает с местом старта-финиша дорожных соревнований, то ЗП № 2 не создают.

04.01.6. Стартовая территория.

Закрытый парк, рабочая площадка и стартовая площадка представляют собой стартовую территорию, примерная схема которой показана на рис. 1

Рис.1

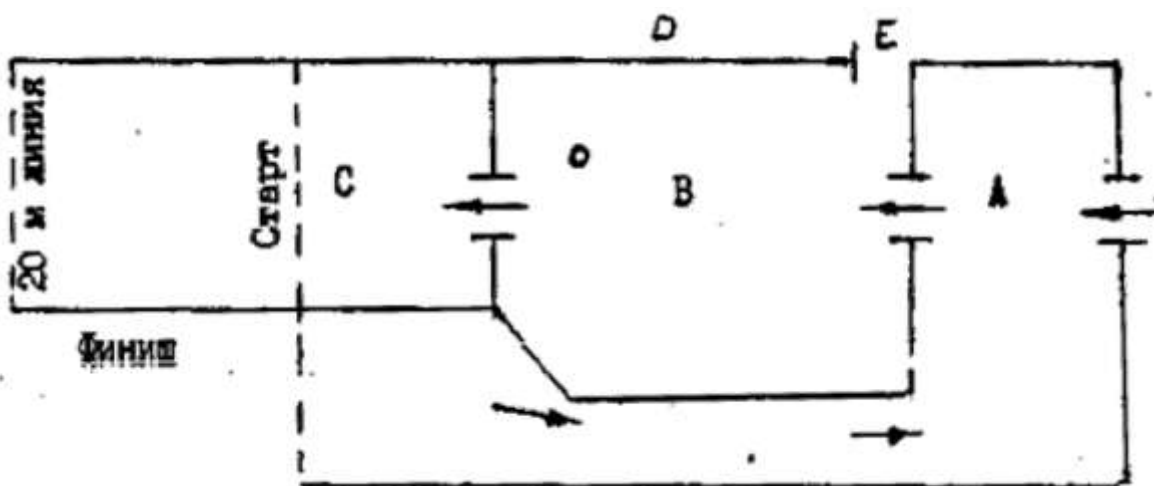

- А - закрытый парк;
- В - рабочая площадка;
- С - стартовая площадка;
- Д - площадка обслуживания;

Е - вход для официальных лиц.

К закрытому парку непосредственно примыкает рабочая площадка, на которой участники в отведенное время производят чистку, заправку и разрешенные виды ремонта мотоциклов.

На рабочую площадку кроме спортсменов допускаются официальные лица, руководители и механики команд, имеющие отличительные знаки.

С рабочей площадки, должен быть один выход на огороженную стартовую площадку, на которой участники ожидают время старта. На этой площадке выполнение каких-либо работ запрещается. На краю стартовой площадки наносят линию старта; в 20 м после линии старта перпендикулярно трассе наносят контрольную линию, назначение которой изложено ниже.

04.01.7. Пункты контроля времени.

При входе в ЗП №1 и ЗП №2, а также на трассе соревнований не более чем через 25 км и не менее чем через 5 км размещаются судейские пункты контроля времени (КВ), обозначенные указательными знаками (ст.20 Правил соревнований по мотоспорту) места расположения судей, производящих регистрацию проходящих гонщиков.

Пункты КВ могут размещаться и в тех местах трассы, где необходим контроль за дополнительными соревнованиями.

За 200 м до пункта КВ на видном месте на древке высотой 2 м устанавливают белый флаг, за 20 м - желтый флаг. Размер флагов 500x700 мм.

Между желтым флагом и знаком КВ участникам запрещается производить любые работы.

Все пункты КВ должны иметь надежную прямую связь с главной судейской коллегией. На каждом пункте КВ должно быть устройство для механической или электронной отметки времени прибытия участников. Как исключение разрешена отметка от руки, заверенная штампом пункта в соответствии с показаниями хронометра или настольных часов, находящихся под

постоянным контролем главного хронометриста. В этом случае писать надо только целые минуты, при чтении показаний времени секунды отбрасываются. Время, отмеченное на пункте КВ, является официальным и не может быть опротестовано. Ранее предусмотренного времени запрещена остановка между желтым флагом и знаком КВ.

04.01.8. Пункты контроля прохождения дистанции.

По усмотрению судейской коллегии на трассе могут размещаться пункты контроля прохождения дистанции (КП), обозначенные указательным знаком (ст.20).

За 200 м до пункта КП устанавливается голубой флаг (таких же размеров как и флаги КВ).

Факт прохождения спортсменом КП отмечается штампом в контрольной карте гонщика. Время прохождения указывают только в протоколе КП (часы, минуты).

04.01.9. Заправка горюче-смазочными материалами.

Заправка горюче-смазочными материалами (ГСМ) производится не реже чем через 80 км на определенном судейской коллегией и под ее контролем пункте КВ между белым и желтым флагами, а также после знака КВ в 20-метровой зоне, граница которой обозначается зеленым флагом, и в которой запрещены любые работы кроме смазки цепи задней передачи.

04.01.10. Средние скорости.

Средние скорости для дорожных соревнований (35-50 км/ч) задаются в зависимости от состояния трассы и квалификации спортсменов, в соответствии с чем составляется основное расписание прихода участников на пункты КВ. Заданная средняя скорость должна быть проверена практически начальником дистанции, желательно с привлечением спортсменов на мотоциклах из числа не участвующих в данных соревнованиях.

04.01.11. Маршрутные и контрольные карты.

Накануне каждого дня соревнований участникам выдаются маршрутные и контрольные карты, которые заранее составляет судейская коллегия.

В маршрутных картах должны быть указаны; судейские и основные населенные пункты, расстояние между ними и характеристика дорог, пункты ГСМ, норма времени или заданная средняя скорость по основному расписанию на прохождение участка трассы между смежными пунктами КВ.

В контрольных картах участников указывается время прибытия на каждый пункт КВ по основному расписанию, предусматриваются графы для отметок на пунктах КП.

04.01.12. Перезаявка участника.

Перезаявка участника разрешается в отдельных случаях не позднее чем за два часа до старта первого дня. Заменять при этом мотоцикл разрешается мотоциклом того же класса.

04.01.13. Стартовые номера.

Стартовые номера участников распределяются с таким расчетом, чтобы члены одной команды стартовали с интервалом более 2 мин.

Статья 04.02. Требования к трассе

04.02.1. Дорожные соревнования.

Дорожные соревнования проводятся по пересеченной местности, доступной для движения мотоциклов категории 1 группы А1, и категории 2 группы G, и дорогам общего пользования.

По возможности участки трассы различной сложности должны равномерно чередоваться в пределах между смежными пунктами КВ. Для каждого дня соревнований должен быть подготовлен свой вариант трассы. Допускается однократное повторение каждого варианта трассы на другой день.

Трасса должна представлять собой замкнутую кривую. Это требование не обязательно для последнего дня соревнований.

Трасса дорожных соревнований не закрывается для постороннего движения. Однако организатор соревнований обязан принять меры, исключая создание на трассе обстановки, препятствующей продолжению соревнований.

Трассу многодневных соревнований после проверки маршрутной комиссией утверждает главный судья.

04.02.2. Тренировки по трассе скоростных соревнований

Тренировки по трассе скоростных (дополнительных) соревнований запрещаются.

Статья 04.03. Порядок движения по трассе

04.03.1. Разметка трассы.

Официальную трассу указывают в маршрутных картах и размечают на местности указательными знаками (приложение № 2), образцы выставляют на стартовой территории. Разметка трассы имеет вспомогательное значение и ссылка на ее отсутствие не оправдывает опоздание на контрольный пункт или его пропуск. Однако, если будет доказано, что разметка участка трассы дезориентировала гонщика, с него снимаются начисленные на этом участке очки.

04.03.2. Соблюдение Правил дорожного движения (ПДД).

Участники дорожных соревнований обязаны соблюдать Правила дорожного движения (ПДД) с отступлениями, согласованными с местными органами ГИБДД (ГАИ).

За грубое нарушение ПДД участник может быть исключен из соревнований. В остальных случаях участника штрафуют в соответствии с Положением.

04.03.3. Движение вне трассы.

За движение не по трассе или навстречу движению спортсменов после расследования может быть исключен из соревнований.

04.03.4. Движение вне размеченных участков.

Там, где от участника требуется следовать по строго определенному пути, по обеим сторонам трассы должна быть четкая разметка флагами, лентой или иным способом. За движение вне таких участков, если это не вызвано аварийной обстановкой, гонщика исключают из соревнований дневного этапа.

04.03.5. Прохождение судейских пунктов.

Все судейские пункты участник должен пройти в строгой последовательности их расположения на трассе. За нарушение этой последовательности спортсмена исключают из соревнований дневного этапа.

04.03.6. Сопровождение участника.

В течение всех соревнований мотоцикл должен перемещаться с помощью двигателя, мускульной силы водителя или сил инерции.

Участник, которого сопровождают (следуют с ним рядом или в непосредственной близости) может быть исключен из соревнований, а сопровождающий, - если это выбывший из соревнований спортсмен, дисквалифицирован на определенный срок.

Статья 04.04. Дополнительные требования к мотоциклам

К соревнованиям допускаются дорожные и спортивные мотоциклы, отвечающие требованиям Правил соревнований (ст.28), имеющие: глушитель шума выпуска, спидометр, звуковой сигнал, освещение (стекло передней фары должно иметь диаметр не менее 100 мм или площадь эквивалентную, если фара не круглой формы) в соответствии с требованиями,

предъявляемыми к дорожным мотоциклам, пусковой механизм, стоп-сигнал (приложение I).

04.04.1. Маркировка частей мотоцикла.

При техническом осмотре специальной краской маркируются следующие части мотоцикла:

1. рама
2. ступицы колес
3. картер двигателя
4. спортивный передний номер
5. глушитель

04.04.2. Технический осмотр.

Участник должен предъявить мотоцикл (один мотоцикл) на технический осмотр в указанный распорядком дня срок чистым, без маркировок, оставшихся от предыдущих соревнований, соответствующий правилам шлем и техническую карту, заполненную и утверждённую в установленном порядке. За опоздание на технический осмотр виновный наказывается.

Сразу после технического контроля главному судье соревнований представляется список спортсменов, принятых мотоциклов и результаты замера шума.

Участник обязан подтвердить маркировку мотоцикла, расписавшись в акте.

За всякую замену маркированных частей участника исключают из соревнований (кроме разрешенной замены глушителя - п.4.4).

Гонщикам разрешается заменять немаркированные части мотоцикла, которые могут быть получены только на рабочей площадке или пунктах КВ между белым и желтым флагами. Спортсмен несет ответственность за свой мотоцикл в течение всего соревнования.

04.04.3. Неисправный глушитель.

Неисправный глушитель, который не обеспечивает установленный уровень шума выхлопа, должен быть отремонтирован или заменен, для чего в конце дня после отметки на последнем КВ гонщику предоставляется 30 минут. Если в течение этого времени неисправность не будет устранена, спортсмен исключается из соревнований. Ремонт производится под контролем технической комиссии.

04.04.4. Проверки технической комиссии.

Все мотоциклы проверяет техническая комиссия при входе в закрытый парк в конце дневного этапа (ЗП № 1) и перед заключительной гонкой (ЗП № 2). Кроме того, техническая комиссия имеет право по своему усмотрению осматривать мотоциклы и в ходе соревнований в любое время, в любом пункте трассы. По окончании соревнования контролю подлежат все маркированные части мотоцикла. После контроля мотоцикл на 30 минут помещается в закрытый парк на случай протеста или необходимости дополнительного осмотра. Если мотоцикл или часть мотоцикла, обязательная к проверке, полностью изношена (разрушена), мотоцикл, узел (части), должны быть опечатаны и доставлены на место, где имеется соответствующий инструмент для разборки.

По окончании соревнования спортсмены должны забрать свои мотоциклы в течение 30 минут после открытия закрытого парка, кроме мотоциклов, которые предназначены для разборки.

Если требуется разборка, которая назначена жюри вследствие протеста, то все расходы, или определённая жюри часть расходов, по транспортировке и разборке оплачивает проигравшая сторона.

Разборка и проверка мотоцикла или узлов (частей), находящихся под протестом, должна производиться в присутствии председателя технической комиссии соревнования.

Статья 04.05. Проведение дорожных соревнований

04.05.1. Допуск в закрытый парк.

За 15 мин. до назначенного времени старта, участника допускают в закрытый парк. За 10 мин. до старта он должен выкатить свой мотоцикл на рабочую площадку. В закрытый парк разрешен вход членам судейской коллегии и официальным лицам соревнований по особому списку.

В закрытом парке участникам запрещается: прикасаться к мотоциклам других участников, курить, сорить, запускать двигатель, раскладывать или разбрасывать какие-либо предметы.

На рабочей площадке спортсменам разрешен ремонт мотоциклов, чистка, регулировка (без заводки двигателя), заправка горючим, смазочными материалами и воздухом.

04.05.2. Помощь механика.

Помощь механика при заправке ГСМ, антипрокола, подкачке и проверке давления в шинах, амортизаторах разрешается только на рабочей площадке и пунктах КВ между белым и желтым флагами.

04.05.3. Получение покрышек.

Получать покрышки разрешается на рабочей площадке и последнем пункте КВ между белым и желтым флагом, а сосуды с воздухом и камеры - на протяжении всей дистанции.

04.05.4. Использование инструмента.

В любом месте спортсмены могут получать и самостоятельно использовать любой инструмент и оборудование (кроме сварочного) .

04.05.5. Работы на стартовой территории.

На стартовой территории запрещается производить любые работы. Запускать двигатель разрешается на стартовой линии в момент подачи сигнала старта.

04.05.6. Старт. Старт - групповой (по два-три участника) с места при неработающих двигателях с интервалом в I мин.

В течение минуты участник должен запустить двигатель с помощью имеющихся на мотоцикле стартовых приспособлений и под действием работающего двигателя пересечь контрольную линию в 20 м от линии старта.

Если двигатель остановится и мотоцикл прекратит движение раньше, чем переднее его колесо пересечет контрольную линию (п.1.8), участник должен вновь запустить двигатель тем же способом и продолжать движение.

Если в течение I мин. мотоцикл под действием двигателя не пересек контрольную линию, участник должен перекатить его за эту линию и здесь запустить двигатель любым способом, получив за это нарушение штрафные очки.

04.05.7. Отсутствие на старте.

Участник, не находящийся в момент старта на линии старта, не штрафуются, если прикатит мотоцикл на линию старта, заведет его и пересечет контрольную линию в течение минуты, следующей за моментом подачи сигнала старта.

Гонщики, прибывшие на линию старта с опозданием более 1 минуты, наказываются 60 очками за каждую минуту. Следующая минута будет для них новым временем старта и они должны соблюдать порядок, предусмотренный ст.5.7 - 5.9. Участники, которым не удалось завести мотоцикл на линии старта, не имеют права возвращаться на стартовую или на рабочую площадку. Нарушившие это правило штрафуются.

04.05.8. На пункте контроля времени.

На каждом пункте КВ участник обязан предъявить контрольную карту сразу же после пересечения линии желтого флага. Проставленное на КВ время считается моментом старта для прохождения очередного (до следующего КВ) отрезка дистанции.

Для компенсации возможной разницы в отметках времени на пунктах КВ (за исключением КВ-0) гонщику предоставляется допуск + - I минута (допуск прибытия).

Гонщики, не соблюдающие установленную между 2-мя смежными пунктами КВ норму времени (включая "допуск прибытия"), наказываются 60 штрафными очками за каждую минуту опоздания или преждевременного прибытия.

04.05.9. Начисление штрафных очков.

Пример начисления штрафных очков за несоблюдение графика движения в многодневных соревнованиях

КВ - I

Старт. № Участника	Время старта	Норма времени	Основное расписание	Фактическое время прибытия	Опоздание или опережение	Штрафные очки
I				08.00	-	0
2	07.10	50	08.00	08.01	+1	0
3				08.03	+3	120

КВ-II

Норма времени	Основное расписание	Фактическое расписание	Фактическое время прибытия	Опоздание или опережение	Штрафные очки	Общее количество штрафных очков
		08.30	08.28	-2	60	60
30	08.30	08.31	08.32	+1	0	0
		08.33	08.39	+6	300	420

КВ - III

Норма времени	Основное расписание	Фактическое расписание	Фактическое время прибытия	Опоздание или опережение	Штрафные очки	Общее количество штрафных очков
		09.08	09.12	+4	180	240
40	09.10	09.12	09.13	+1	0	0
		09.19	09.19	-	0	540

КВ - IV

Норма времени	Основное расписание	Фактическое расписание	Фактическое время прибытия	Опоздание или опережение	Штрафные очки	Общее количество штрафных очков

		09.32	09.33	+1	0	240
20	09.30	09.33	09.32	-I	0	0
		09.39	09.39	-	0	540

04.05.10 Опоздание более 1 часа.

Участника, прибывшего на пункт КВ с опозданием более I часа от основного расписания, исключают из соревнования.

04.05.11. Предоставление дополнительного времени.

Заявления участников о предоставлении им дополнительного времени, как правило, не рассматриваются. Однако, если участник докажет, что его опоздание вызвано особыми, не зависящими от него обстоятельствами, например, остановкой для оказания помощи при серьезном несчастном случае, то дополнительное время может быть предоставлено судейской коллегией, если пункты КВ к этому моменту еще не прекратили работу.

04.05.12. Аннулирование показателей пункта КВ.

Если вследствие стихийного бедствия, резкого ухудшения погоды один из участков трассы стал труднопроходимым и большинство участников опоздали на очередной пункт КВ более чем на I час, судейская коллегия имеет право после тщательного расследования оставить этих участников в зачете, начислив им штрафные очки соответственно величине опоздания, но не более 15000. Аннулировать показатели какого-либо пункта КВ разрешается в том случае, если это не поставит в неравные условия участников, преодолевших этот участок в заданное время или с незначительным по сравнению с другими спортсменами опозданием.

04.05.13. Отсутствии отметки пунктов КВ, КП.

При отсутствии отметки пунктов КВ, КП или самовольном исправлении данных участника исключают из соревнований дневного этапа.

04.05.14. Утеря контрольной карты.

Участник, потерявший контрольную карту, обязан на первом же судейском

пункте получить дубликат, на котором и делать все последующие отметки.

04.05.15. На последнем пункте КВ.

Перед знаком последнего пункта КВ участник обязан заглушить двигатель и после отметки немедленно закатить мотоцикл в ЗП. На этом участке ремонтировать, регулировать или заправлять мотоцикл не разрешается. На этом КВ разрешена преждевременная отметка.

В Конце дневного этапа контрольные карты участники сдают на пункте КВ у входа в ЗП № I. При сдаче мотоциклов спортсменам могут вручаться маршрутные и контрольные карты следующего дня

04.05.16. Участник, сошедший с дистанции.

Участник, сошедший с дистанции, обязан ждать эвакуатора, не отходя от трассы, а если мотоцикл на ходу, следовать в район ЗП № I по возможности не по трассе. По прибытии на место необходимо сдать мотоцикл в ЗП.

04.05.17. Допуск к соревнованиям следующего дня.

Участники, сошедшие с дистанции, допускаются к соревнованиям следующего дня. После окончания соревнований дня сошедшим спортсменам выдаются мотоциклы для ремонта. Повторная их приемка в ЗП производится в соответствии с расписанием, указанным в Положении о соревнованиях. Мотоциклы должны иметь маркировку, проставленную технической комиссией перед началом первого дня соревнований.

04.05.18. Обозрение результатов.

Секретариат судейской коллегии обязан обработанные результаты вывешивать для общего обозрения как можно скорее, но не позднее чем за 2 часа до старта следующего дня.

Статья 04.06. Проведение дополнительных соревнований и испытаний

Ежедневно в ходе дорожных соревнований проводят дополнительные скоростные соревнования, являющиеся обязательными для всех участников.

04.06.1. К р о с с.

Входит в трассу дорожных соревнований. Дистанция кросса 3-5 км. Средняя скорость не более 50 км/ч. Разметка трассы должна быть обеспечена не позднее чем за 24 часа до дня соревнований. Старт индивидуальный; интервал между стартами - в зависимости от накопления участников. Время старта и финиша регистрируется с точностью до 0,2 с.

04.06.2. Ускорение.

На прямом закрытом участке шоссе длиной 200 м участники принимают индивидуальный старт при работающих двигателях и на максимальной скорости пересекают линию финиша. Время старта и финиша регистрируется с точностью до 0,2 с.

04.06.3. Уровень шума мотоцикла.

Уровень шума мотоцикла, может замеряться во время соревнований на "ускорение". Уровень шума не должен превышать 96 дБ (А).

После старта участник должен двигаться по размеченному коридору длиной 30-50 м и шириной 2 м. Шумомер устанавливается в конце коридора на расстоянии 7,5 м от центра коридора и на высоте 1,2 м от грунта с левой стороны относительно направления движения.

За каждый децибел превышения гонщика штрафуют.

Статья 04.07. Заключительный кросс

В последний день многодневных соревнований дистанция дорожных соревнований сокращается до 100-150 км и проводится заключительный кросс на дистанцию 10-18 км. Дистанция кросса измеряется с точностью до

10м. Число кругов и контрольное время указывается в Положении.

Порядок проведения заключительного кросса:

По окончании дорожного пробега последнего дня соревнований мотоциклы ставятся в закрытый парк (ЗП № I или №2).

Для участия в заключительном кроссе участников распределяют на группы. Время старта каждой группы объявляют заранее. Как правило, каждый класс составляет одну группу и ему дается общий старт. Однако в зависимости от протяженности трассы и количества участников в классе судейская коллегия может распределить участников на стартующие группы, например, один класс может быть разбит на две-три группы, или в одной группе могут быть соединены участники нескольких классов. В последнем случае каждый класс стартует отдельно и впереди должны стартовать участники на более мощных мотоциклах. Участники допускаются к своим мотоциклам за 15 мин. до старта. В течение этого времени регулировка, ремонт и заправка производятся тем же порядком как и перед утренним стартом каждого дня.

После истечения 15 мин. участники выстраиваются на линии старта заключительного кросса, по команде судьи заводят двигатели и проходят один предварительный круг вслед за ведущей судейской машиной. Этот круг проходят для ознакомления с трассой, и он не является обязательным.

После окончания предварительного круга, гонщиков немедленно расставляют на старте в порядке их стартовых номеров и они должны заглушить двигатели своих мотоциклов. Не позднее чем через 2 мин. при неработающих двигателях дается старт. Участник может взять старт заключительного кросса и после ухода со старта той группы участников, в которую он был назначен, но не позднее того момента, как лидер гонки пошел на последний круг.

В этом случае он может стартовать самостоятельно с линии старта при неработающем двигателе, но с разрешения судьи, не создавая помех

участникам гонки. Зачетное время ему считается с момента старта данной группы участников. Положением может быть оговорен другой порядок

организации старта заключительного кросса. В остальном, организация гонки и ее судейство проводятся по Правилам мотокросса.

04.07.1. Определение результатов заключительного кросса

Все участники, прошедшие установленное число кругов и уложившиеся в контрольное время на финише, получают очки в соответствии с показанным временем, переведенным в секунды (1 секунда = 1 очку). Участник, получивший наименьшее количество очков, становится победителем в своем классе.

Участники, не уложившиеся (и сошедшие в заключительном кроссе) в контрольное время, штрафуются 10 очками за каждые 100 м каждого незаконченного круга. Например: 2 незаконченных круга по 2,5 км - $2 \times 25,00 \times 10 = 500$ очков и плюс контрольное время (например 25 минут: $25 \times 60 = 1500$ очков).

Итого: $500 + 1500 = 2000$ очков.

04.07.2. Участники, не принявшие старт в заключительном кроссе.

Участники, не принявшие старт в заключительном кроссе по какой-либо причине, остаются в числе участников соревнований, но получают максимальное количество очков, то есть по 10 очков за каждые 100 м дистанции кросса плюс контрольное время, переведенное в очки (например, 5 установленных кругов по 2,5 км - $5 \times 25,00 \times 10 = 1250$ очков; 25 минут - $25 \times 60 = 1500$ очков. Итого: $1250 + 1500 = 2750$ очков).

04.07.3. Заключительный технический осмотр.

После окончания заключительного кросса все участники обязаны немедленно прибыть со своими мотоциклами в техническую комиссию для заключительного технического осмотра мотоциклов. Здесь техническая комиссия должна проверить наличие маркировок и т.д.

Статья 04.08. Определение результатов

04.08.1. Личный зачет.

Очки, набираемые участником в ходе соревнований, суммируются. Участник, имеющий наименьшую сумму очков, занимает первое место. В случае равенства первенство определяется по результатам заключительного мотокросса, при дальнейшем равенстве - последовательно по результатам дорожных соревнований, кроссов, ускорений.

04.08.2. Командное первенство.

Командное первенство определяется по наименьшей сумме очков, начисленных всем членам команды. В случае равенства первенство определяют как и при определении личных результатов.

04.08.3. Зачет в соревнованиях.

Зачет в соревнованиях получают участники, которые финишировали не менее чем в половине всех дней гонки.

Команда считается закончившей соревнование, если хотя бы один член команды получил зачет.

Если соревнования многоэтапные, первенство определяется по сумме итогов нескольких соревнований (этапов), результат вычисляется следующим образом: победителю этапа (независимо от количества начисленных ему штрафных очков) начисляют 0 очков. Остальным участникам начисляют количество очков, соответствующее разнице между количеством штрафных очков, набранных данным участником и победителем этапа.

Пример:

Участник	Начислено очков					Всего штрафных очков	Занятое место	Начисляется очков в общий зачет
		За дополнительные соревнования						
	за дорожные соревнования	1-е	2-е	3-е	4-е			
А	0	321,1	305,3	298,2	335,4	1260,0	I	0
Б	60	320,2	315,5	300,9	332,0	1328,6	II	68,6
В	100	328,3	330,0	290,2	320,1	1368,5	III	108,5

Статья 04.09. Заявления и протесты

04.09.1. Заявления о разъяснении ежедневных результатов.

Заявления о разъяснении ежедневных и поэтапных результатов могут быть поданы главному секретарю судейской коллегии в течение I часа с момента объявления этих результатов.

04.09.2. Сроки подачи протестов.

Протесты можно подавать в следующие сроки:

- через I час после получения ответа главного судьи на заявление;
- через 30 минут после прибытия в ЗП последнего участника или через 30 минут после окончания дополнительных соревнований, если протест касается непосредственно одного из участников;
- через I час после объявления общих предварительных результатов, если протест касается этих результатов или связан с вопросами организации или судейства соревнований.

Апелляции подаются на общих основаниях.

Таблица пенализации в эндуро

№№	Вид нарушений	Вид штрафа	№ статей Правил
I.	Пропуск отметки на пункте КП, КВ	исключение	ст. 1.9; 1.13
2.	Заправка в неполюженном месте	— " —	ст. 5.15
3.	Перевозка дополнительных ГСМ	— " —	ст. 5.15
4.	Движение вне трассы, вне размеченных участков, нарушение порядка отметки, встречное движение	— " —	ст. 3.3; 3.4: 3.5

5.	Посторонняя помощь, неразрешенные связи, сопровождение	_''_	ст. 3.6
6.	Замена маркированных деталей	_''_	ст. 4.3
7.	В ЗП касание мотоцикла другого участника, работа, курение	_''_	ст. 5.3
8.	Запуск двигателя в ЗП	_''_	ст. 5. 3
9.	Применение сварочного оборудования	_''_	ст. 5.6
10.	Опоздание более 60 мин.	_''_	ст. 5. 17
11.	Отсутствие отметки пункта КВ, КП в карте, подделка	_''_	ст. 5. 20
12.	Ремонт, заправка ГСМ между пунктами КВ и ЗП	_''_	ст. 5. 22
13.	Несдача карты в конце этапа, ее утеря	20	ст. 5. 21 ст. 5. 24
14.	Тренировка на трассе дополнительных соревнований	исключение	ст. 2. 6
15.	Неучастие, сход в дополнительных соревнованиях (кроме заключит.)	_''_	ст. 6.1
16.	Нарушение ПДД	возм. исключение	ст. 3.1
17.	Сход - за каждый день	15000	ст. 5. 23
18.	Запуск на рабочей площадке	60	ст. 5. 4
19.	Запуск двигателя на старте до сигнала	60	ст. 5. 7
20.	Работа в зоне старта до сигнала	60	ст. 5. 7
21.	Возврат со старта на рабочую площадку	60	ст. 5. II
22.	Преждевременное прибытие или опоздание на пункт КВ(за каждую минуту)	60	ст. 5. 15
23.	Работа двигателя на старте заключительного кросса	60	ст. 7. 2. 5
24.	Не завелся в течение I мин. после сигнала старта	20	ст. 5. 12
25.	В заключительном кроссе за 100 м незавершенного круга	10	ст. 7. 3.2
26.	В ЗП сорение		ст. 5.3.
27.	Ускорение (за каждую секунду)	5	
28.	За каждый лишний децибел	I	ст. 6. 1.3
29.	За каждую секунду в дополнительных соревнованиях	I очко	
30.	Опоздание на технический осмотр	По По- ложению	ст. 4.3
31.	Остановка между желтым флагом и знаком КВ до предусмотренного времени	0	ст. 1. 12
Примечание: отдельные изменения вида штрафа могут быть оговорены Положением о соревнованиях.			

Мотоцикл для эндуро

ENDURO

S

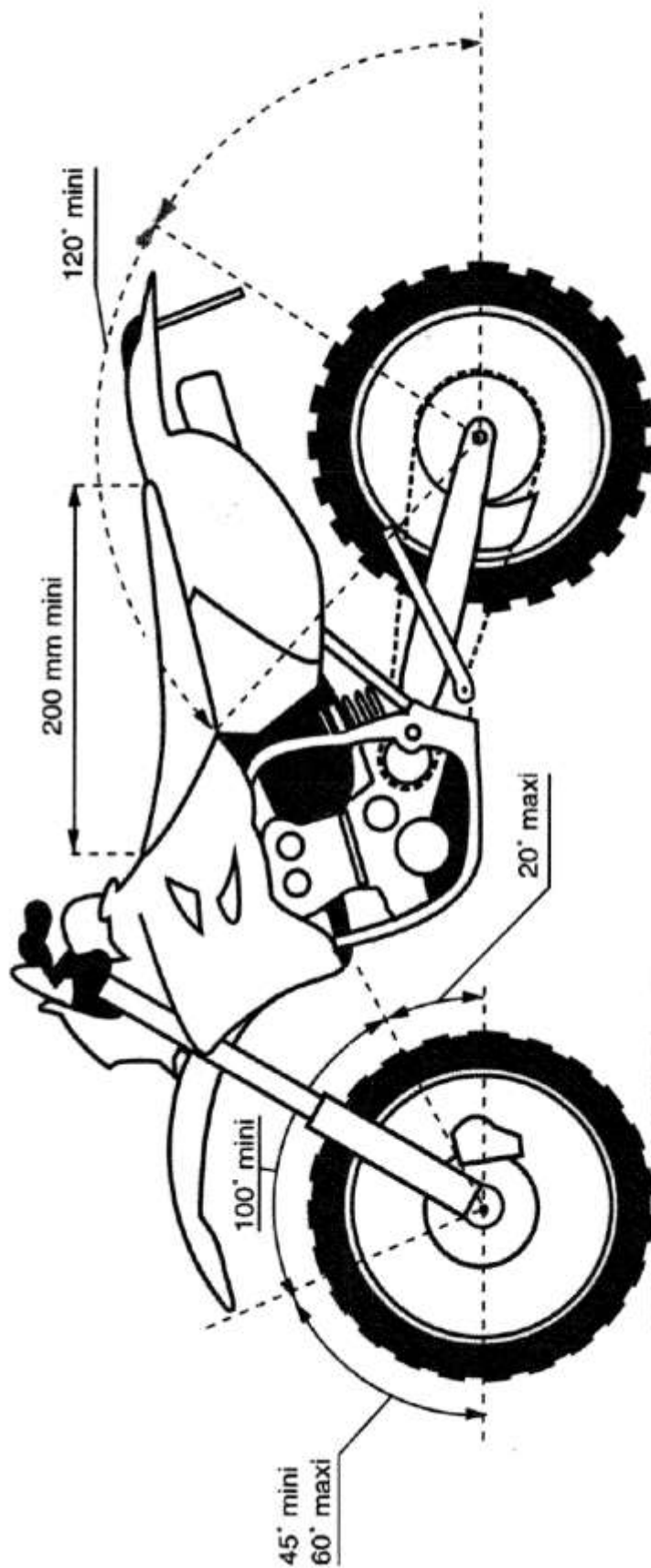

Шины для эндуро
ENDURO TYRES (S)

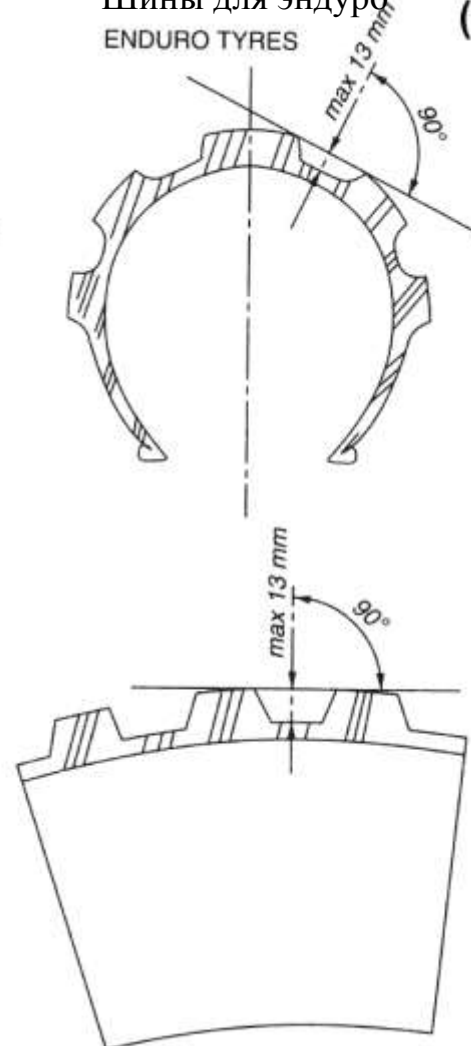
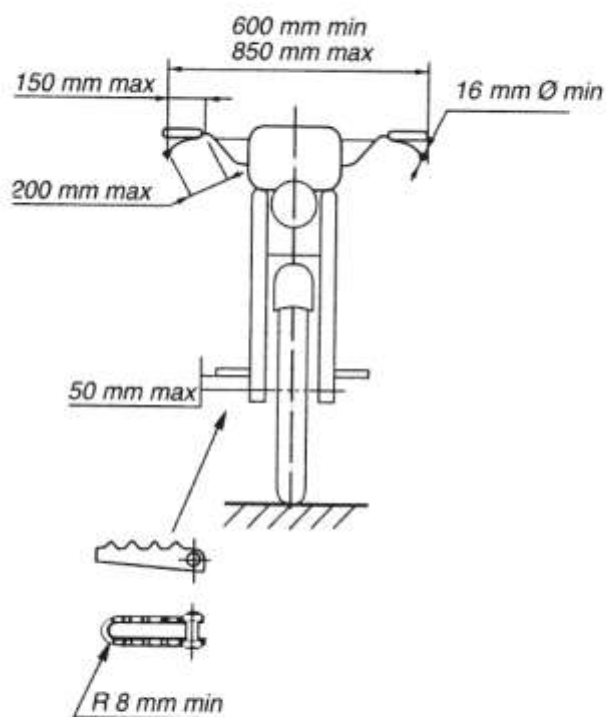

Шипы для эндуро

Art. 51.06
Example:
Studs/Clous

MIN Ø 2.5 mm

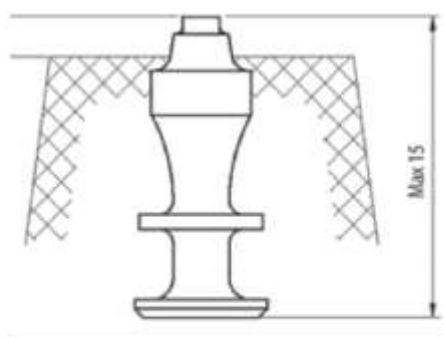

MAX
25.0 mm

MAX Ø 9.0 mm

Мотоцикл с коляской для эндуро

ENDURO / SIDECAR

N

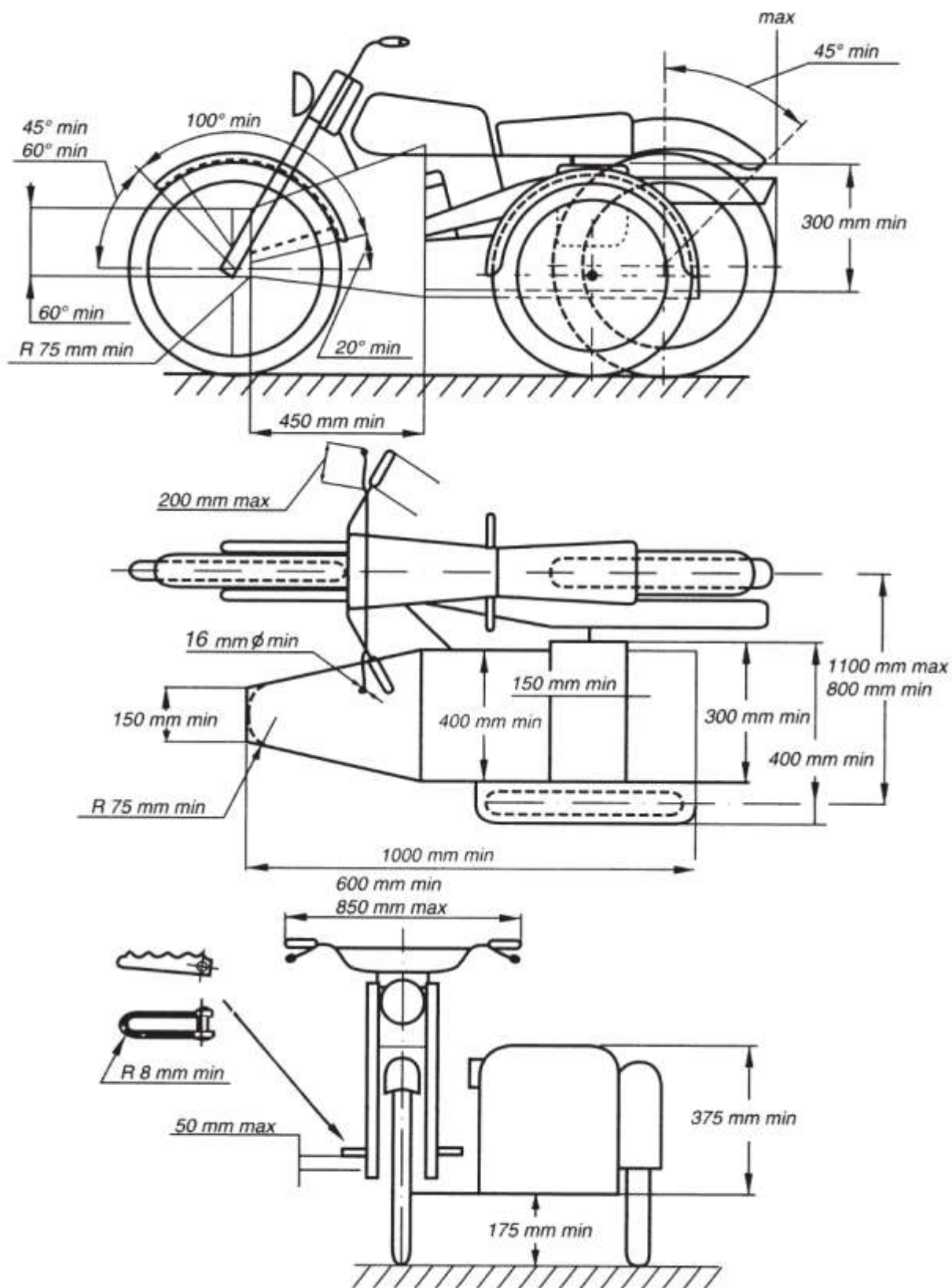

Квадроцикл для эндуро

DIAGRAMME Q QUAD RACER

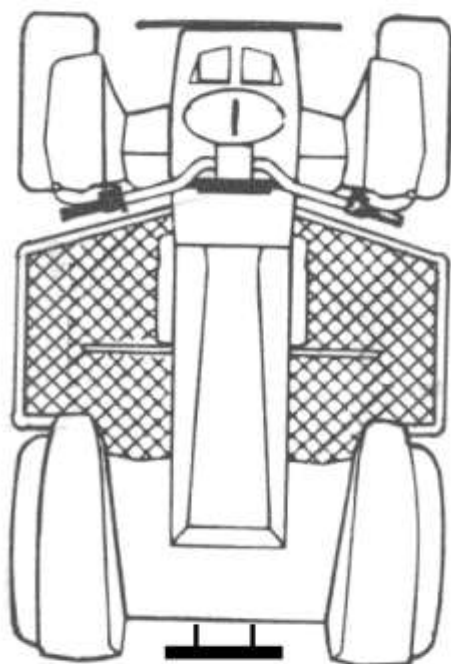
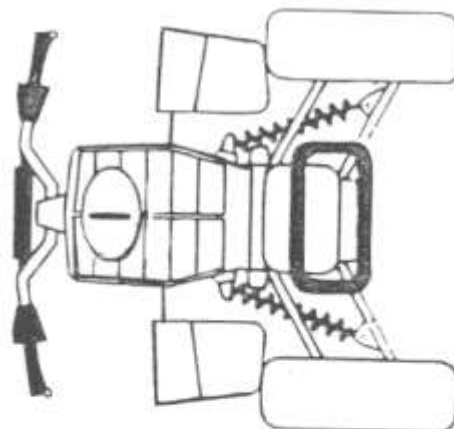

Max. 1300 mm. Group G
1400 mm. Group H

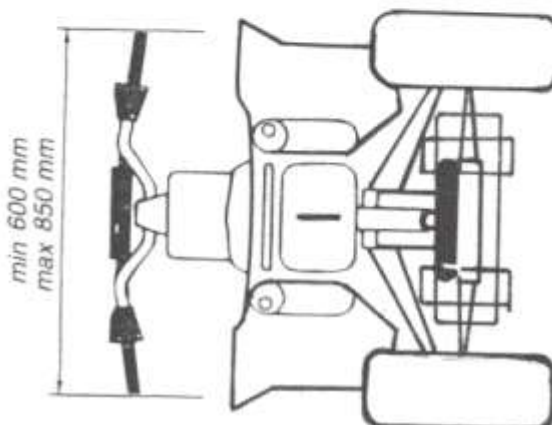
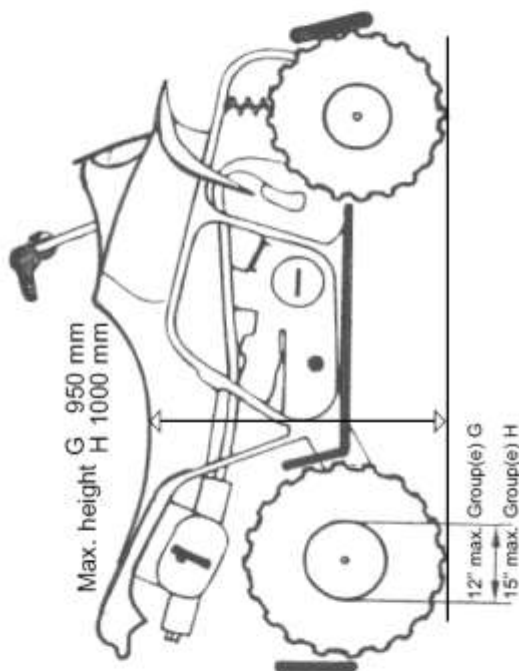

min 600 mm
max 850 mm

Знаки направления движения в соревнованиях по эндуро

Правильное направление движения

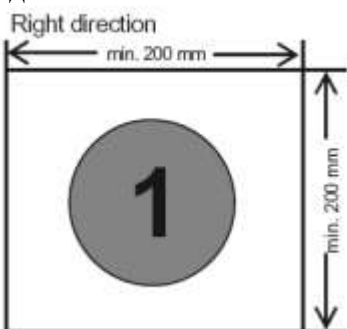

Wrong direction (the colour of the day)

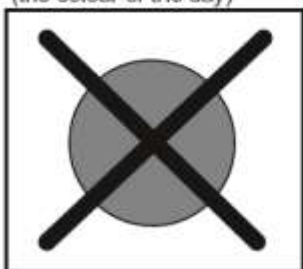

Неправильное направление движения

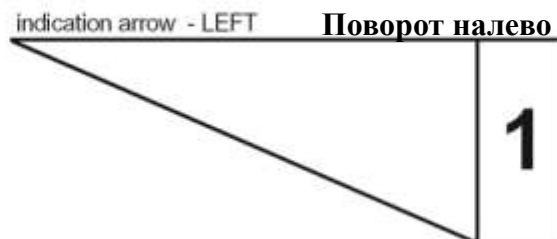
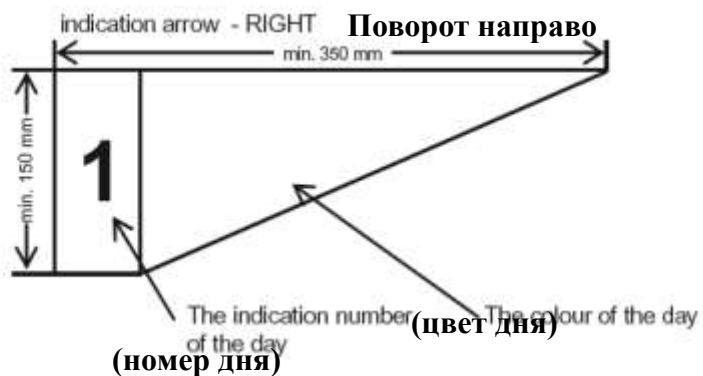

ЭНДУРО ПРАВИЛА СОРЕВНОВАНИЙ

МНОГОДНЕВНЫХ и ОДНОДНЕВНЫХ

Приложение № 4 к Спортивному Кодексу НРМФ

**Общероссийская общественная организация
"Национальная Российская Мотоциклетная Федерация"**
Член Международной мотоциклетной ассоциации "IMBA"

103498, Москва-Зеленоград, ул. Сосновая аллея 4, стр. 2
ИНН 7735123001 КПП 773501001 БИК 044525600
ОКАТО: 45272565000; р/с 40703810300050002889 в ОАО
"МИНБ" г.Москвы к/с 30101810300000000600
www.nrmf.ru

Дополнительный адрес НРМФ: 125362,
Москва, Волоколамское шоссе, 88, стр.8,
ком. 421
Тел\факс. (495)-4911712
E-mail: info@nrmf.ru

Изд.НРМФ, 2011г.